

Технология (девочки)

Кулинария - конспект

Технология (мальчики)

Задание. Выполнить чертеж в тетради по размерам. Размеры указаны в миллиметрах.

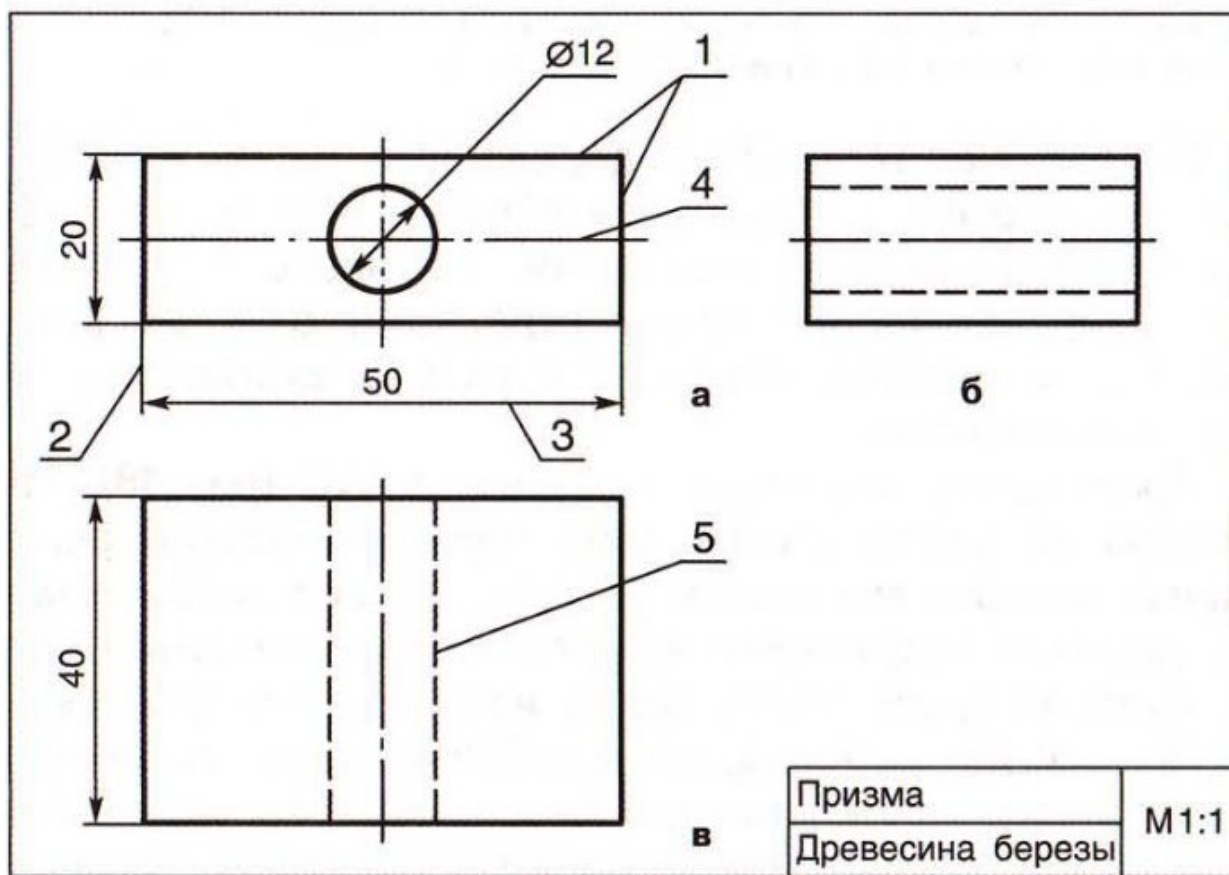

Биология

**Тема: «Среды обитания, приспособления организмов к различным средам обитания»**  
Игорь летом отдыхал у бабушки на даче. Однажды вечером Игорь заметил в траве на берегу пруда неизвестный ему



	<p>организм. С помощью лупы Игорь изучил строение организма, у которого лапки были расширены наподобие вёсел и густо усажены волосками. Игорь сделал рисунок. Опираясь на условие задачи, сделайте вывод о том, к какому царству относится найденный Игорем организм. В какой среде обитания он встречается. Как приспособлен к данной среде.</p>
<p>Фи зку льт ур а</p>	<p>Выучить жесты баскетбольного судьи и уметь их показывать <a href="https://obasketbole.ru/sude/pravila-basketbola-2012/zhestyi-sudey">https://obasketbole.ru/sude/pravila-basketbola-2012/zhestyi-sudey</a> :</p>